

# FARO SUBACQUEO LED

## Manuale di istruzioni

Articolo numero:

**WKU-60**

**Importante:** Leggere tutte le istruzioni prima dell'installazione.

## Faro subacqueo LED

### Caratteristiche

Acciaio Inox 316L marino  
Lenti in Policarbonato  
Cavo di alimentazione (18AWG) 1,5m  
Driver interno  
Protezione da surriscaldamento  
Impermeabile IP68

### Specifiche

Faro subacqueo LED 60W	
Voltaggio	9 ~ 32 VDC
Assorbimento corrente	2.8 A @ 13.5VDC
Consumo totale	37.8W @ 13.5VDC
Temperatura di esercizio	-22 F~-122 F (-30 C~50 C)
Colori disponibili	Blu, Bianco
Durata LED	50,000 ore
Marca LED	CREE
Garanzia	3 anni
Dimensioni	Dia. ø 9.4 cm, Spessore 1.7 cm
Peso	0.65 Kg

### Parti incluse

- 1- Faro subacqueo (WKU-60)
- 5- Viti M5
- 3- Rondelle piane M5
- 5- Dadi autobloccanti M5
- 3- Viti autofilettanti 5 mm
- 3- Rondelle in plastica
- 2- Rondelle T in plastica

### Strumenti raccomandati (non compresi)

- Trapano con punte
- Cacciavite
- Carta abrasiva a grana grossa
- Matita o pennarello
- Alcool denaturato e panno liscio
- Nastro adesivo per mascheratura
- Sigillante marino

### Attenzione

**LE LUCI DEVONO ESSERE IMMERE NELL'ACQUA, SIA A BARCA FERMA CHE IN MOVIMENTO, PER EVITARE IL SURRISCALDAMENTO. L'UTILIZZO DEI FARI FUORI DALL'ACQUA NE PREGIUDICA IL FUNZIONAMENTO CAUSANDO GUASTI PREMATUREI. I FARI SONO DOTATI DI PROTEZIONE DA SURRISCALDAMENTO (SOLO PER TEST) CHE SI ATTIVA ALLA TEMPERATURA DI 90°.**

**NON TESTARE I FARI FUORI DALL'ACQUA PER PIÙ DI 10 SECONDI. SE UTILIZZATI FUORI DALL'ACQUA I FARI SI SURRISCALDERANNO.**

**L'INSTALLAZIONE DEI FARI VA FATTA QUANDO L'IMBARCAZIONE SI TROVA FUORI DALL'ACQUA E CON LO SCAFO ASCIUTTO. NON SI RISPONDE AD ALCUN DANNO O LESIONE DOVUTE A INSTALLAZIONI NON CORRETTE.**



### Istruzioni per l'installazione

Determinare il materiale dello scafo sul quale va installato il faro. Il più comune è in vetroresina, mentre gli scafi in legno, metallo e fibra di carbonio sono meno comuni.

**Per evitare corrosioni galvaniche, gli scafi in metallo o fibra di carbonio necessitano di materiale isolante tra lo scafo ed il corpo del faro.** Va quindi montata tra lo scafo e la parte posteriore del faro, la **base isolante di plastica** in dotazione.

1. Determinare il punto di montaggio desiderato sullo scafo. Per installazioni su imbarcazioni ad alta velocità controllare la linea di galleggiamento (vedi illustrazione sotto).

La profondità raccomandata è di circa 15-20 cm sotto la linea di galleggiamento. Assicurarsi che il punto di installazione sia libero da ogni ostacolo prima di forare lo scafo.

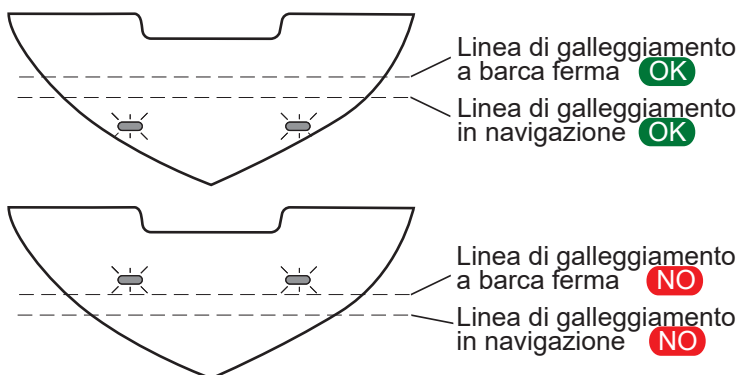

# FARO SUBACQUEO LED

## Manuale di istruzioni

Articolo numero:

**WKU-60**

**Importante:** Leggere tutte le istruzioni prima dell'installazione.

## Faro subacqueo LED

### Istruzioni per l'installazione (continuazione)

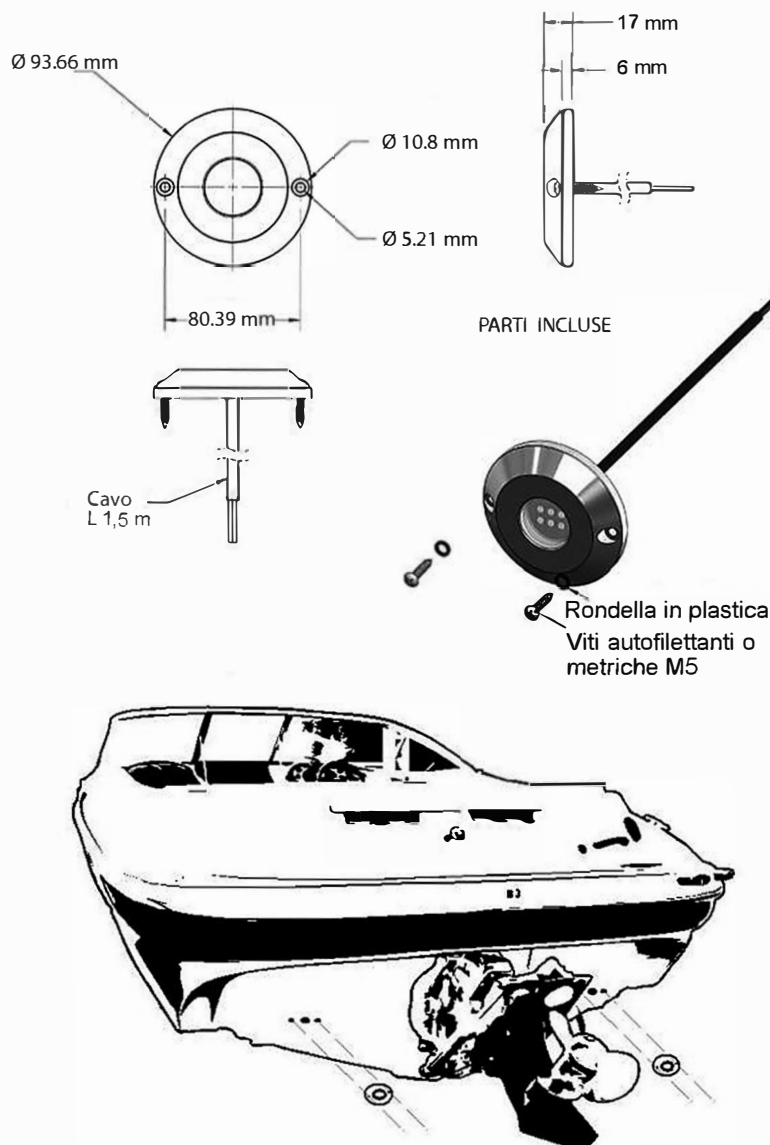

2. Fare un foro passante da 6 mm al centro del punto desiderato per far passare il cavo di alimentazione all'interno dell'imbarcazione. Tenere premuto il faro contro lo scafo e segnare i punti di montaggio delle viti. Fare un foro di marcatura per le viti di montaggio per prevenire screpolature nello scafo in vetroresina.
3. Usare la carta abrasiva a grana grossa per levigare la superficie e per eliminare i detriti dovuti alla perforazione. Pulire l'area usando alcool e panni lisci.
4. Applicare uno strato uniforme di sigillante marino alla parte posteriore del faro, in particolare attorno ai fori di montaggio e al cavo di connessione.
5. Far passare il cavo di alimentazione attraverso il foro da 6 mm e spingere il faro verso lo scafo usando una pressione uniforme. Usare le viti per il montaggio con le rondelle in plastica (comprese) per fissare il faro alla poppa dello scafo.
6. Usare il sigillante fuoriuscito dal punto di fissaggio del faro per creare una tenuta attorno al bordo esterno del faro. Rimuovere il sigillante in eccesso.
7. Collegare il cavo positivo al terminale positivo della batteria attraverso il fusibile fino all'interruttore (vedi schema elettrico sotto). Collegare il cavo negativo al terminale negativo della batteria. È consigliato usare un connettore termoretraibile marino e terminali ad anello.
8. Assicurarsi che il faro sia solidamente fissato allo scafo e che il sigillante sia ben asciutto prima di rimettere l'imbarcazione in acqua. I fari possono essere testati velocemente mentre sono ancora fuori dall'acqua. I fari si surriscaldano e si spegneranno se fatti funzionare al di fuori dell'acqua per un tempo superiore a quello stabilito per il test (max 2 min).

### Schema elettrico

